

# ПЕРЕДНИЕ ТОРМОЗНЫЕ КОЛОДКИ : СНЯТИЕ-УСТАНОВКА



Обратите внимание, что в данной процедуре имеется одно или несколько предупреждений



## Необходимые приспособления и специнструмент

Приспособление для перемещения поршня внутрь рабочего цилиндра переднего тормоза

Fre. 1842

## Необходимое оборудование

нестираемый карандаш



детали, подлежащие обязательной замене



Болт крепления направляющих пальцев передней тормозной скобы

При замене тормозных колодок обязательно замените тормозные колодки с противоположной стороны.

## ВАЖНОЗАМЕЧАНИЕ



Во избежание повреждения систем строго соблюдайте указания по мерам безопасности и соблюдению чистоты и по проведению работ Передние несущие элементы : Меры предосторожности при ремонте .

## ВНИМАНИЕ



- Чтобы не повредить тормозной шланг:
  - не подвергайте тормозной шланг нагрузкам,
  - не скручивайте тормозной шланг,
  - проследите чтобы он не соприкасался с окружающими деталями.

## СНЯТИЕ

### 1. ПОДГОТОВКА К СНЯТИЮ

- Установите автомобиль на двухстоечный подъемник (См. Автомобиль : Буксировка и подъем) .
- Разблокируйте рулевое колесо.

■ Снимите передние колеса [Колесо: Снятие-Установка](#) .

## 2. СНЯТИЕ

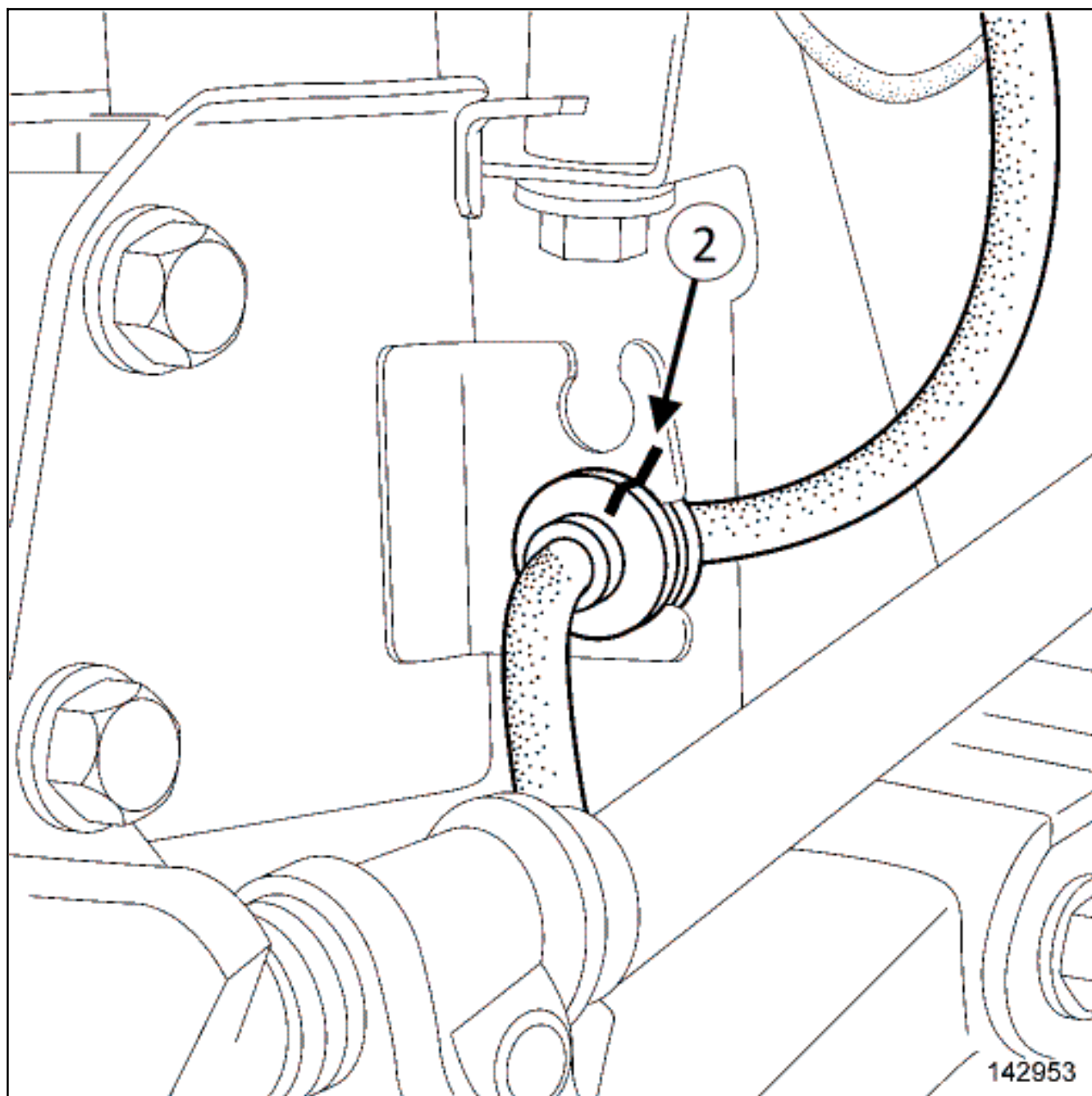

■ Установите колеса в положение для движения по прямой.

■ Отметьте положение колпачка(1) переднего тормозного шланга на амортизаторной стойке с помощью нестираемый карандаш.

■ Снимите колпачок переднего тормозного шланга(1) с амортизаторной стойки.

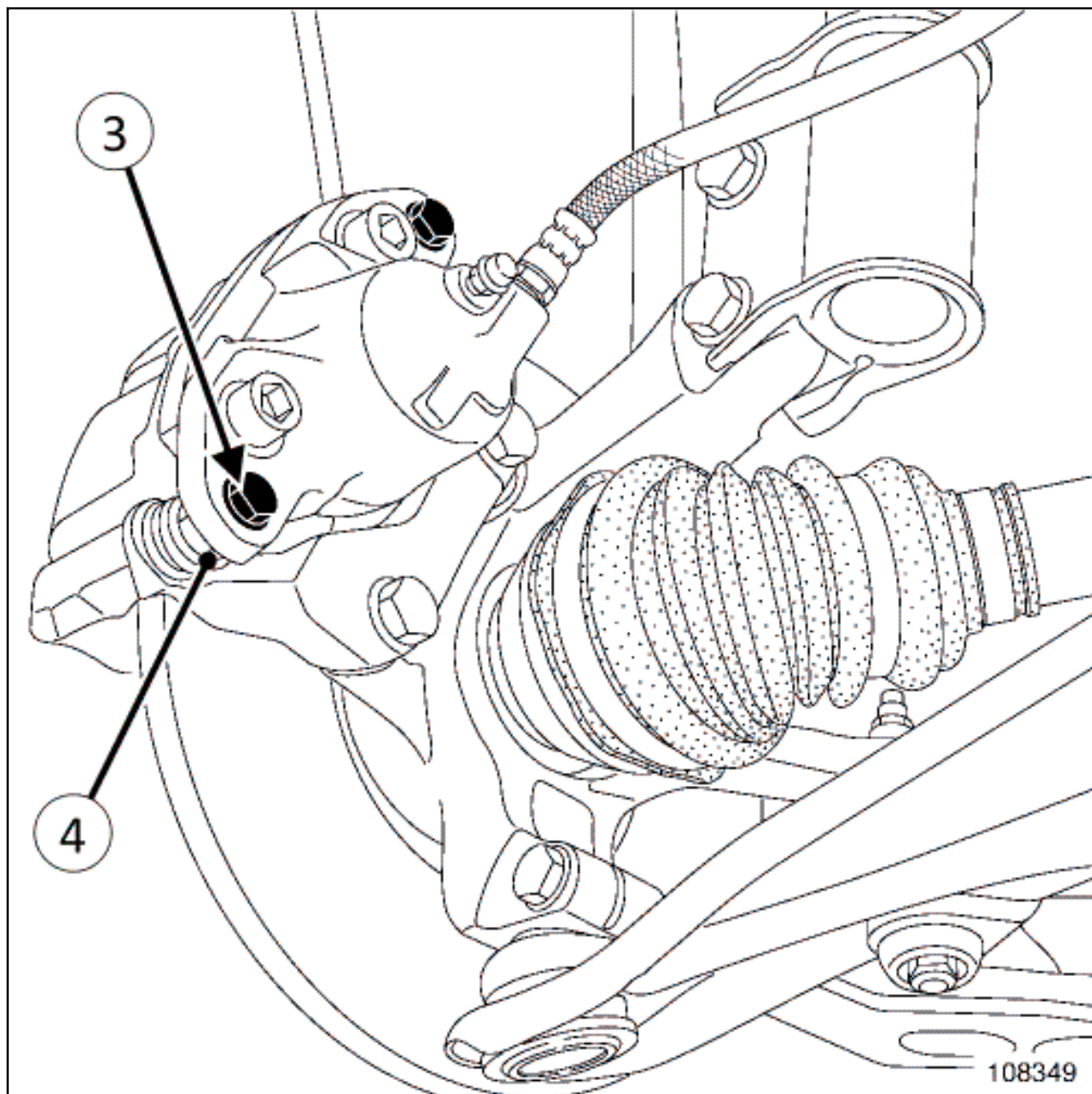

- Отверните нижний болт(2) крепления направляющего пальца, удерживая гайку(3) .
- Поверните вверх скобу переднего тормоза.
- Снимите передние тормозные колодки.

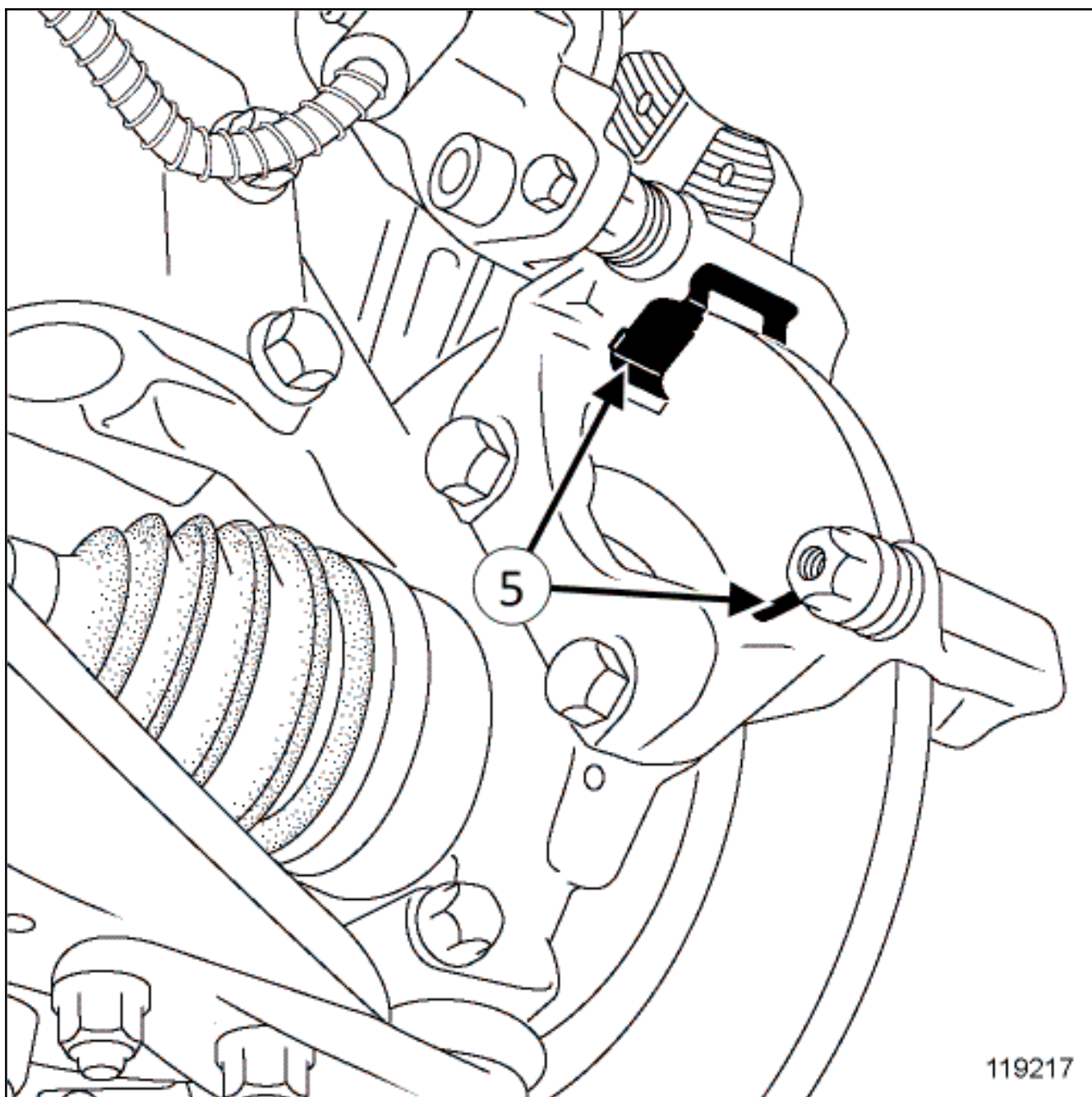

■ Снимите направляющие(4).

1- СКОБУ ТОРМОЗА С НАРУЖНОЙ ПРУЖИНОЙ

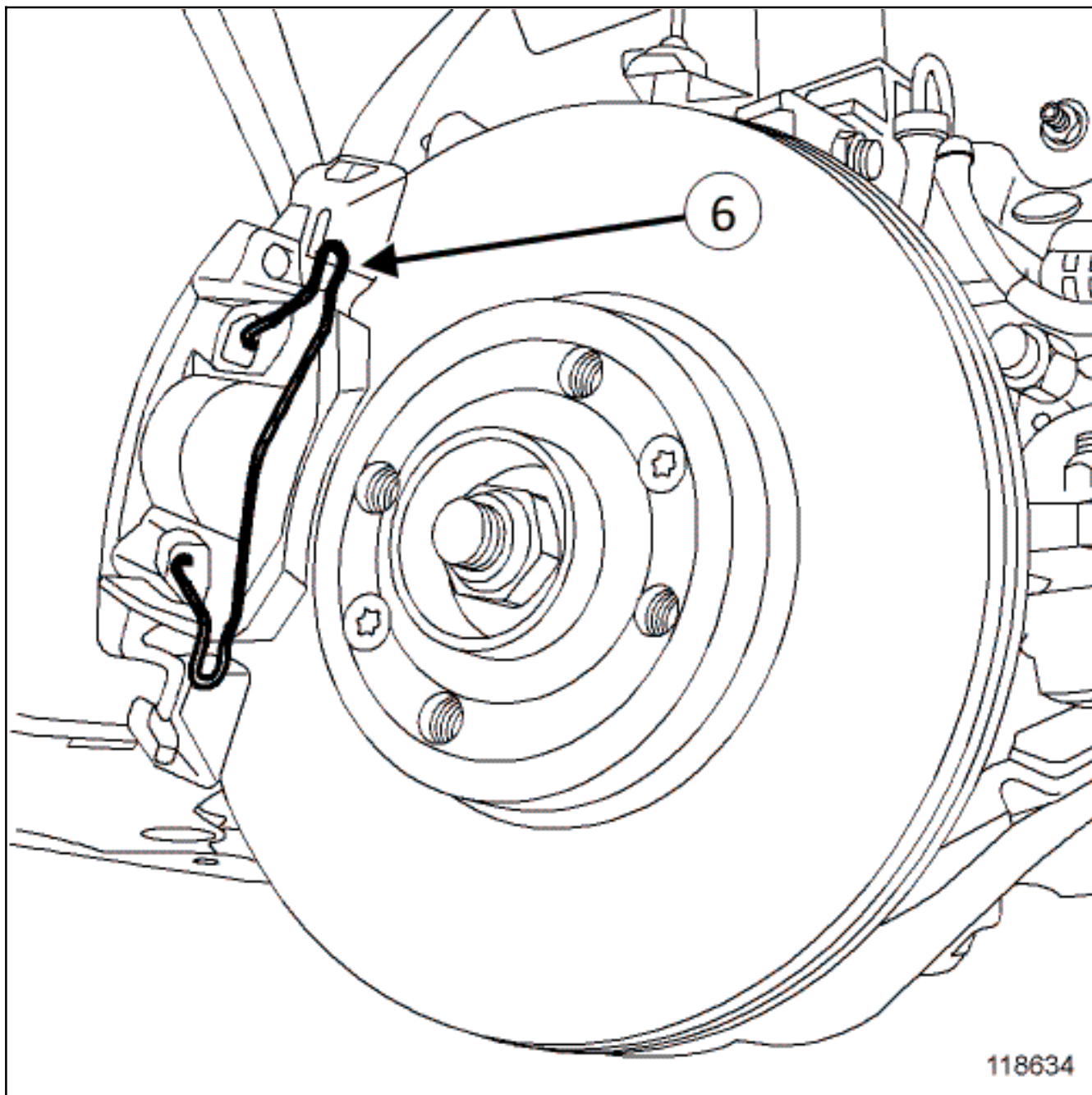

■ Снимите пружину (5).



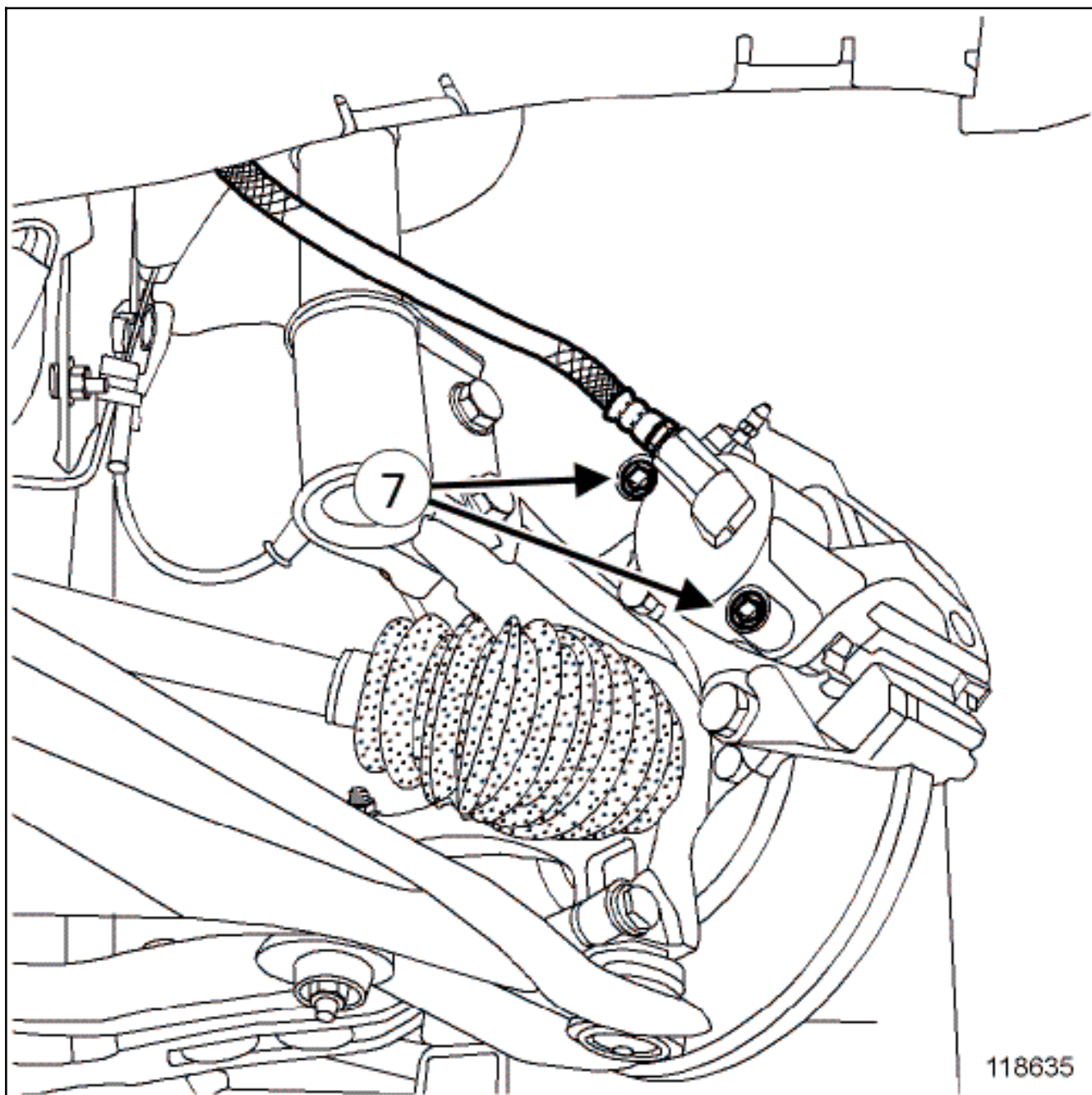

■ Снимите:

■ колпачки с чехлов направляющих пальцев,

■ направляющие пальцы(6) с помощью ключа с головкой с внутренним шестигранником,

■ скобу переднего тормоза.

■

Подвесьте скобу тормоза к пружине подвески.

■

Снимите передние тормозные колодки.

### 1. ПОДГОТОВКА К УСТАНОВКЕ



Проверьте толщину передних тормозных колодок [Тормоз: Характеристики](#) .



Очистите с помощью металлической щетки и очистителя тормозов [Автомобиль : Детали и материалы для ремонта](#) (Глава 04В, Применяемые горюче-смазочные материалы, эксплуатационные жидкости и составы):

- - направляющие колодок переднего тормозного механизма,
  - суппорты передних тормозных механизмов,
  - тормозные диски.

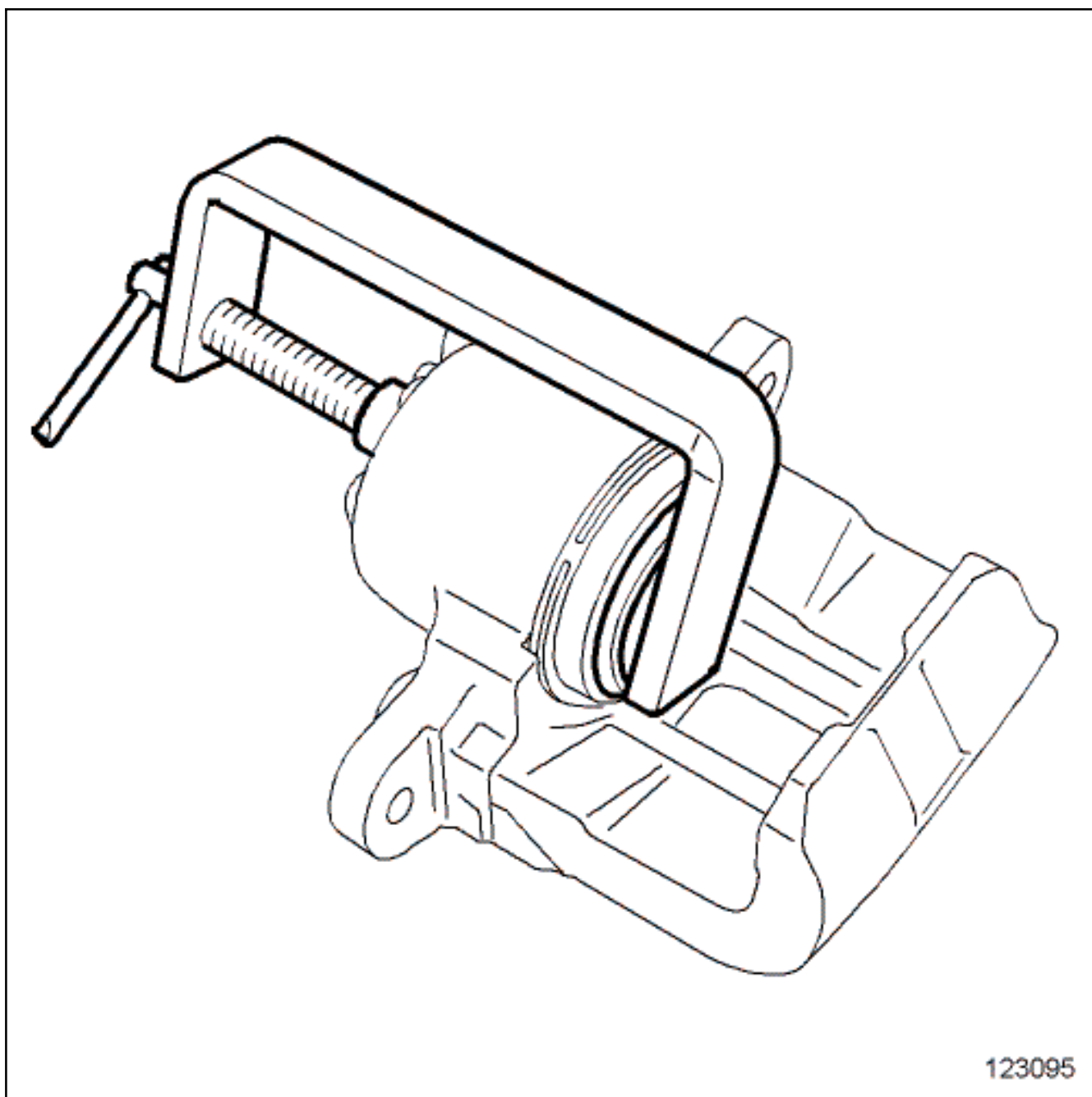

Переместите поршень до упора внутрь цилиндра (предварительно нанеся на него смазку из состава ремкомплекта) с помощью приспособления Приспособление для перемещения поршня внутрь рабочего цилиндра переднего тормоза (Fre. 1842).



При каждом снятии направляющих очищайте их металлической щеткой и очистителем поверхности [Автомобиль: Детали и материалы для ремонта](#) (Глава 04В, Применяемые горюче-смазочные материалы, эксплуатационные жидкости и составы).

1- СКОБА ТОРМОЗА С НАПРАВЛЯЮЩИМИ







детали, подлежащие обязательной замене

Болт крепления направляющих пальцев



передней тормозной скобы



Визуально проверьте состояние направляющих и замените их в случае поломки или наличия следов окисления.

## 2. УСТАНОВКА

### 1- СКОБА ТОРМОЗА С НАПРАВЛЯЮЩИМИ



Установите направляющие(4) .



Установите тормозные колодки, начиная с внутренней колодки.



Повернув скобу вниз, установите ее в первоначальное положение.



Установите болт крепления направляющих пальцев тормозной скобы.



Затяните требуемым моментом болт крепления направляющих пальцев тормозной скобы

Тормозная система: Момент затяжки .

### 1- СКОБУ ТОРМОЗА С НАРУЖНОЙ ПРУЖИНОЙ



Установите тормозные колодки, начиная с внутренней колодки.



Установите:

- 
- тормозную скобу в прежнее положение,
- направляющие пальцы с помощью ключа с головкой с внутренним шестигранником,
- пружину(5) .



Затяните требуемым моментом направляющие пальцы тормозной скобы [Тормозная система : Момент затяжки](#) .



Установите защитные колпачки на направляющие пальцы.

### 3. ЗАВЕРШЕНИЕ



Установите передние колеса [Колесо : Снятие-Установка](#) .



#### **ВАЖНО ВАМЕЧАНИЕ**

Для предотвращения неисправностей приведите в нормальное рабочее положение поршни, тормозные колодки и тормозные диски путем многократного нажатия на педаль тормоза.



Repair-13x03x03x01-01x37-1-8-1.xml



XSL version : 3.02 du 22/07/11