

- Снятие с отворачиванием болтов крепления петель капота
- Снимите подкос капота.
- Снимите:
 - болты крепления петель капота,
 - кожух.

УСТАНОВКА

- Установка производится в порядке, обратном снятию.
- Отрегулируйте зазоры и выступание.

Примечание:

Указанные ниже операции производятся при замене капота.

РАЗБОРКА

- Снимите:
 - держатели (1) шумоизоляции капота с помощью (Сар. 1363),

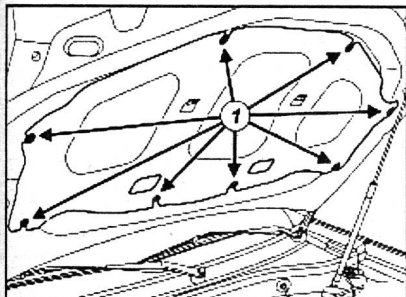

- шумоизоляцию капота (в зависимости от уровня комплектации),
- жиклеры омывателя ветрового стекла на капоте.

УСТАНОВКА

Установка производится в порядке, обратном снятию.

РЕГУЛИРОВКА

- Положение капота может регулироваться двумя способами:
 - болтами крепления капота,
 - болтами крепления петель капота.
- Символами А, В, С, D показано, как можно выполнить регулировку.

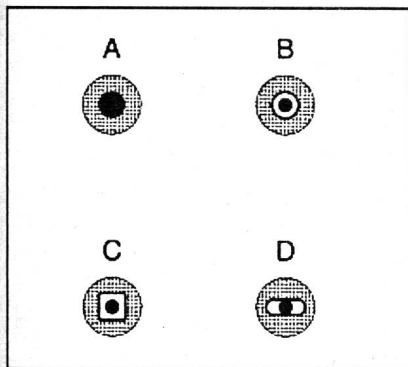

- Черной точкой в центре обозначено тело болта.
- Серая часть символа обозначает регулируемый элемент.
- Белая часть символа обозначает зону регулировки.
- Соблюдайте последовательность регулировки (1), (2) и (3).

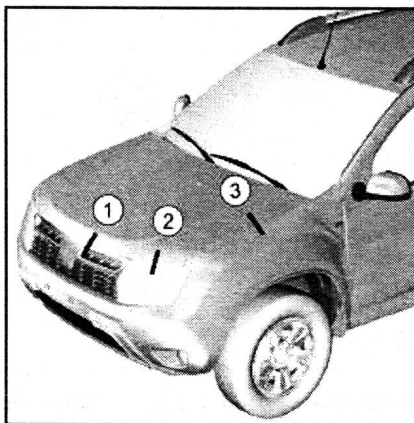

Регулировка при помощи болтов крепления капота

- Отверните болты крепления капота (1). Отрегулируйте зазоры и выступание капота. Затяните болты крепления капота.

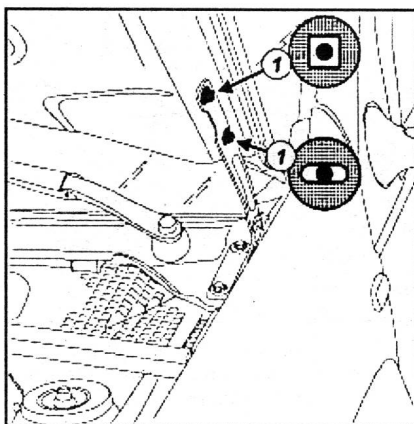

Регулировка при помощи болтов крепления петель капота

- Затяните болты (2) крепления петель капота.

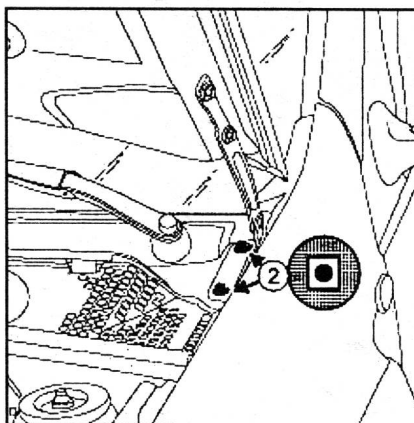

- Отрегулируйте зазоры капота.
- Затяните болты крепления петель капота.

Моменты затяжки	
Болты крепления двери задка	21 Нм
Болт крепления петли двери задка	21 Нм

ДВЕРЬ ЗАДКА

СНЯТИЕ БЕЗ ПЕТЛЕЙ

- Снимите обивку двери задка.
- Разъедините разъемы:
 - электродвигатель очистителя заднего стекла,

- верхний стоп-сигнал,
- замок двери багажника,
- элементу обогрева заднего стекла,
- фонарей освещения номерного знака,
- Снимите:
 - жгут проводов двери задка,
 - трубку омывателя заднего стекла,
 - газонаполненные упоры двери задка.
- Снимите:
 - болты (1) крепления двери задка с обеих сторон,

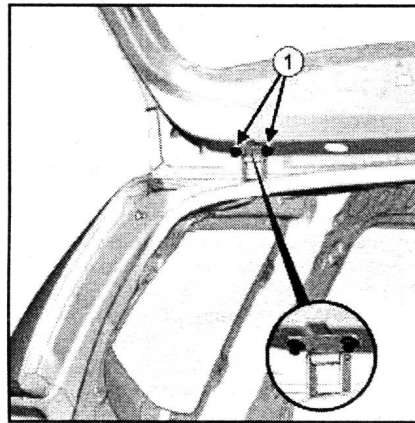

- дверь задка (операция выполняется вдвоем с помощником).

УСТАНОВКА БЕЗ ПЕТЛЕЙ

- Установка производится в порядке, обратном снятию.
- Отрегулируйте зазоры и выступание двери задка
- Затяните требуемым моментом болты крепления двери задка (21 Нм).

СНЯТИЕ С ПЕТЛЯМИ

- Снимите:
 - обивку крыши (частично).
 - обивку двери задка.
- Разъедините разъемы:
 - электродвигатель очистителя заднего стекла,
 - верхний стоп-сигнал,
 - замок двери багажника,
 - элементу обогрева заднего стекла,
 - фонарей освещения номерного знака,
- Снимите:
 - жгут проводов двери задка,
 - трубку омывателя заднего стекла,
 - газонаполненные упоры двери задка.
- Снимите:
 - гайки (2) крепления петли двери задка с обеих сторон,

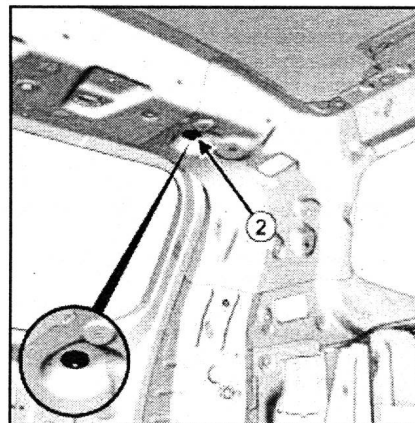

- дверь задка (операция выполняется вдвоем с помощником).

УСТАНОВКА С ПЕТЛЯМИ

- Установка производится в порядке, обратном снятию.
- Отрегулируйте зазоры двери задка.
- Затяните требуемым моментом болт крепления петли двери задка (21 Нм).

Указанные ниже операции производятся при замене двери задка

Примечание:

Разборку двери задка можно выполнить без снятия ее с автомобиля.

РАЗБОРКА

- Снимите:
 - логотип изготовителя,
 - логотип,
 - накладку двери задка,
 - фонари освещения номерного знака,
 - рычаг очистителя заднего стекла,
 - щетку очистителя заднего стекла,
 - жиклер омывателя заднего стекла.
- Снимите:
 - электродвигатель очистителя заднего стекла,
 - замок двери задка,
 - цилиндр замка двери задка,
 - верхний стоп-сигнал.
 - заднее стекло,
 - ограничители хода двери при закрывании.

СБОРКА

Производится в обратном порядке.

РЕГУЛИРОВКА

Моменты затяжки	
Болты крепления двери задка	21 Нм
Крепления петель	21 Нм

- Соблюдайте последовательность регулировки (1), (2), (3) и (4).

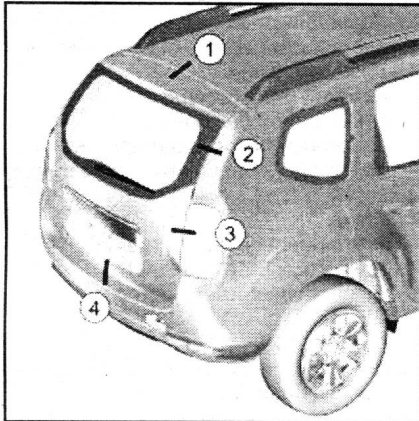

- Положение двери задка может регулироваться тремя способами:
 - болтами крепления двери задка,
 - а также гайками крепления петель двери задка,
 - с помощью усилителя фиксатора замка панели задка.
- Символами А, В, С, D показано, как можно выполнить регулировку.
- Черной точкой в центре обозначено тело болта.
- Серая часть символа обозначает регулируемый элемент.
- Белая часть символа обозначает зону регулировки.

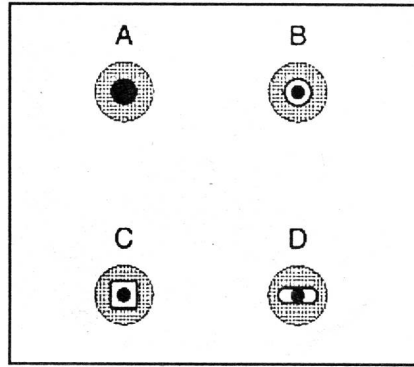

Регулировка болтами крепления двери задка

- Отверните болты крепления двери задка (1) с обеих сторон автомобиля.

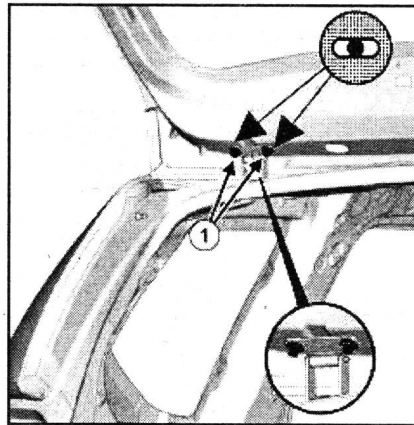

- Отрегулируйте зазоры двери задка.
- Затяните требуемым моментом болты крепления двери задка (21 Нм).

Регулировка с использованием гаек крепления петель

- Снимите частично обивку крыши.
- Отверните гайки (2) крепления петель с обеих сторон автомобиля.

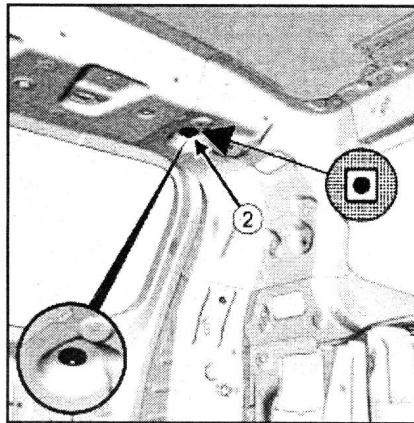

- Отрегулируйте зазоры двери задка.
- Затяните требуемым моментом крепления петель (21 Нм).
- Установите обивку крыши.

Регулировка при помощи усилителя фиксатора замка панели задка

Снимите фиксатор замка облицовки панели задка. Ослабьте затяжку болтов крепления фиксатора замка (3) панели задка. Отрегулируйте зазоры двери задка. Установите фиксатор замка облицовки панели задка.

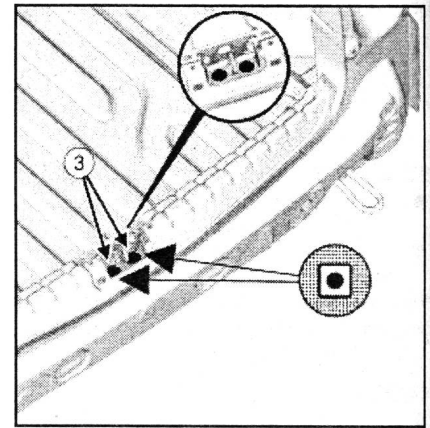

НАРУЖНАЯ ЧАСТЬ ЗАДНЕГО ОТКРЫВАЮЩЕГОСЯ ЭЛЕМЕНТА

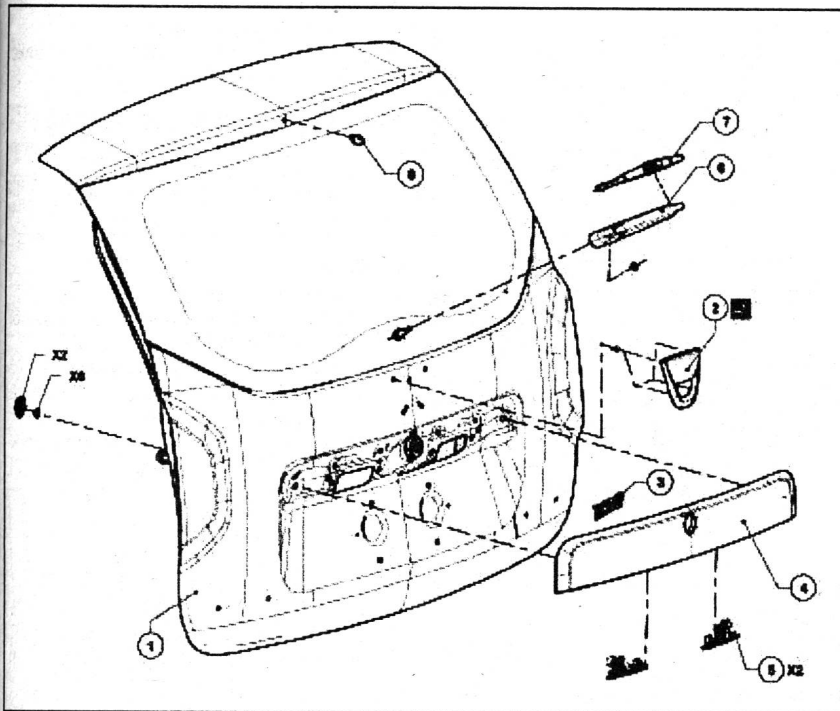

- 1 - Капот
- 2 - Передний бампер
- 3 - Петля капота
- 4 - Переднее крыло
- 5 - Боковой кронштейн с пружинным фиксатором переднего бампера
- 6 - Заклепка бокового кронштейна с пружинным фиксатором переднего бампера
- 7 - Передняя часть надставки панели порога
- 8 - Передний подкрылок
- 9 - Противотуманный свет
- 10 - Боковой указатель левого поворота
- 11 - Фара

ТРОС ПРИВОДА ЗАМКА КАПОТА

СНЯТИЕ

Снимите рукоятку привода замка капота (1).

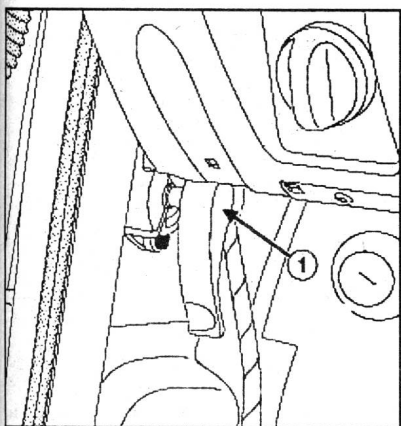

УСТАНОВКА

Установка производится в порядке, обратном снятию.

ЗАМОК КАПОТА

Моменты затяжки	
Гайки капота крепления	21 Нм

СНЯТИЕ

- Снимите:
 - передний бампер,
 - воздухоотражатель.
- Отверните гайки (1).
- Снимите замок капота.
- Снимите трос привода замка (4)

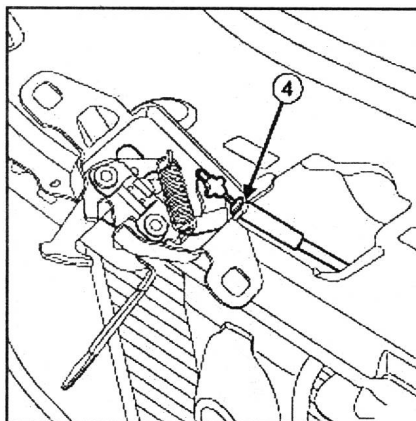
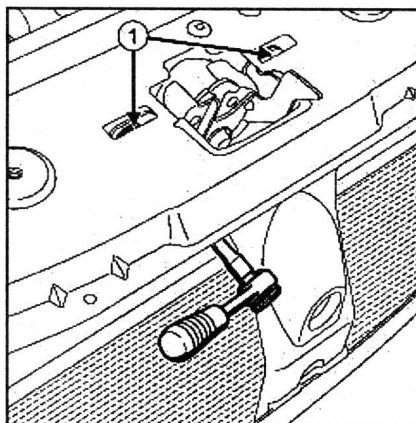

УСТАНОВКА

- Установка производится в порядке, обратном снятию.

- Затяните требуемым моментом гайки крепления капота (21 Нм).
- Проверьте работу.

ТРОС РАЗБЛОКИРОВКИ КАПОТА

СНЯТИЕ

- Снимите:
 - передний бампер,
 - замок капота,
 - привод замка капота,
- Отметьте прокладку троса привода замка капота.
- Отсоедините трос привода замка капота в точке (1).

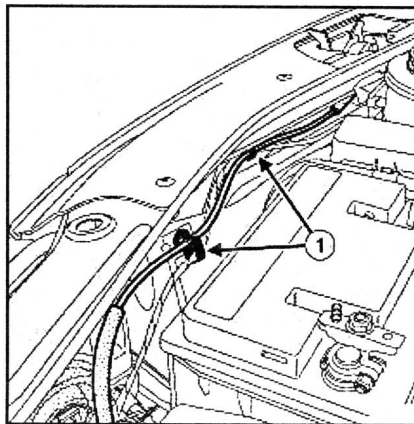

- Снимите тросы переключателя корректора фар.
- Извлеките трос из заглушки (2).

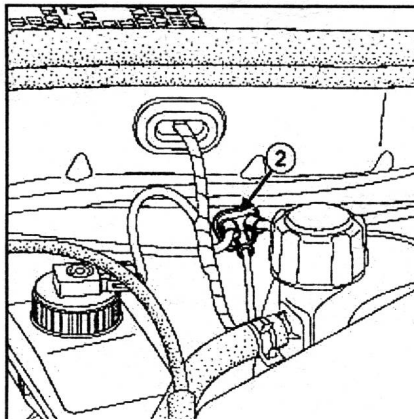

- Снимите трос привода замка капота, действуя из салона автомобиля.

УСТАНОВКА

- Установка производится в порядке, обратном снятию.
- Проверьте работу.

УПОР КАПОТА

СНЯТИЕ

Внимание

Газонаполненный упор установлен так, чтобы не допустить утечки. Перед снятием газонаполненного упора отметьте направление установки (корпуса и штока), чтобы установить его в прежнее положение.

- Отсоедините фиксаторы (1) и (2), не снимая их.
- Снимите подкос капота, удерживая капот.